

INSTRUKCJA UŻYTKOWANIA/USER MANUAL/ BEDIENUNGSANLEITUNG

FOTELIK SAMOCHODOWY/CAR SEAT/KINDERSITZ

ANGELO

WAŻNE! Prosimy o uważne przeczytanie niniejszej instrukcji użytkowania **przed** pierwszym użyciem produktu. Instrukcję należy zachować na wypadek potrzeby ponownego z niej skorzystania.

IMPORTANT! Please read these instructions carefully before the first use of the product. This manual should be kept for future use.

WICHTIG! Wir bitten um genaues Durchlesen dieser Bedienungsanleitung vor der ersten Anwendung des Produkts. Die Bedienungsanleitung ist für den Fall der Notwendigkeit ihrer erneuten Nutzung aufzubewahren.

UNIVERSAL
9-36 kg Y



- 04443903 -
ECE R44/04

Angelo



 www.caretero.pl

Angelo

Dziękujemy za zakup fotelika samochodowego **Caretero ANGELO**.
Kupili Państwo nowoczesny produkt wysokiej jakości.
Jesteśmy przekonani, że zapewni on Państwa maluchowi bezpieczeństwo i pomoże w jego harmonijnym rozwoju.
Zachęcamy do zapoznania się z naszą kompletną ofertą na stronie www.caretero.pl.
Czekamy również na wszelkie uwagi dotyczące użytkowania naszych produktów.

Zespół marki Caretero.

Thank you for choosing the **Caretero ANGELO** car seat.
You bought a modern, high quality product.
We are sure it will help your child in safe, harmonious growth.
We encourage you to learn about our full offer on our website: www.caretero.pl
Should you have any remarks about this product, feel free to share them with us.

Caretero Team.

Wir danken Ihnen für den Kauf des Kindersitzes **Caretero ANGELO**.
Sie haben ein modernes Produkt von hoher Qualität erworben.
Wir sind überzeugt, dass es Ihrem Kind Sicherheit garantiert und es bei der harmonischen Entwicklung unterstützt. Wir laden Sie herzlich dazu ein, sich mit unserem vollständigen Angebot auf der Website www.caretero.pl bekannt zu machen. Außerdem nehmen wir gern Anmerkungen und Hinweise zur Nutzung unserer Produkte entgegen.

Caretero Mannschaft.

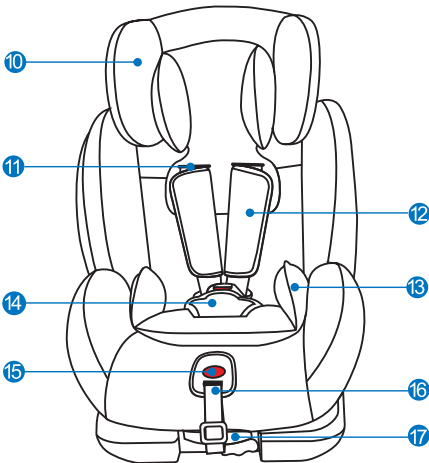
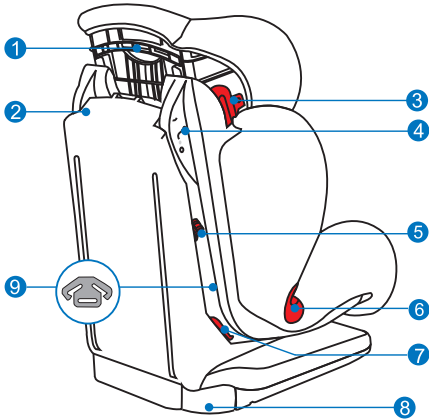

1. Dźwignia regulacji wysokości zagłówka/Headrest height adjustment lever/Höhenverstellbare Kopfstütze Hebel
2. Skorupa fotelika/seat shell/Kindersitzschale
3. Górna prowadnica pasa piersiowego (Grupa II, III)/Shoulder belt guide (Group II,III)/Obere Diagonalgurt-Führung
4. Pręt blokujący skorupę fotelika/hell-linking rod/Stützbein
5. Prowadnica pasa piersiowego (Grupa I)/Shoulder belt guide (Group I)/Diagonalgurt-Führung
6. Prowadnica pasa biodrowego (Grupa II, III)/Shoulder belt guide (Group II,III)/Beckengurt-Führung
7. Prowadnica pasa biodrowego (Grupa I)/Shoulder belt guide (Group I)/Beckengurt-Führung (Gruppe I)
8. Baza fotelika/Seat base/Basissitz
9. Łącznik 5-punktowych pasów naramiennych/
The connector 5 - point belt/Verbinder der Schultergurt
10. Zagłówek/headrest/Kopfstütze
11. Pasy naramienne/shoulder belts/Schultergurte
12. Nakładki naramienne/shoulder pads/Schultergurtpolster
13. Poduszka redukcyjna/reducer cushion/Sitzverkleinerer
14. Nakładka na pas krokowy/crotch pad/Schrittgurtpolster
15. Przycisk luzowania pasów naramiennych (pod klapką)/5-point belt loosening button/Taste zur Lockerung des Schultergurts (unter der Klappe)
16. Pasek do napinania pasów naramiennych/
5-point belt tightening strap/Spanngurt für die Schultergurte
17. Dźwignia regulacji nachylenia siedziska/
Seat tilt adjustment lever/Einstellhebel für die Sitzschalenneigung

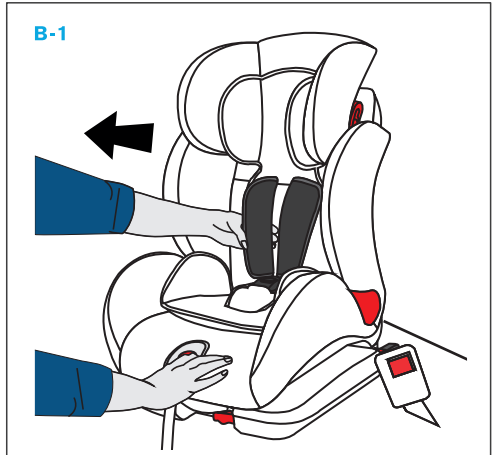
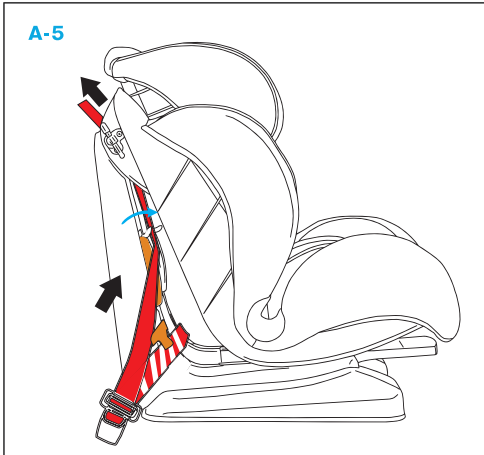
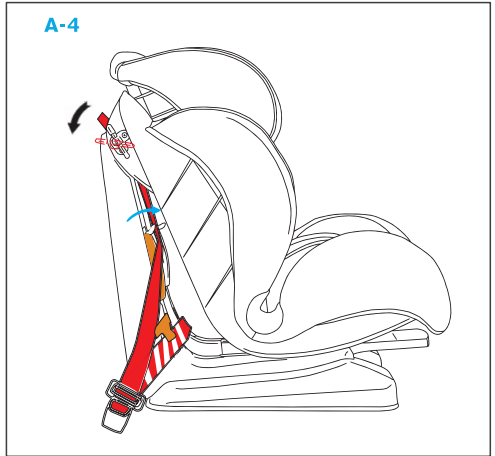
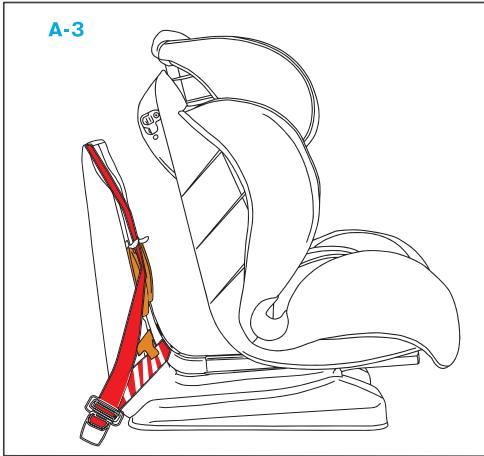
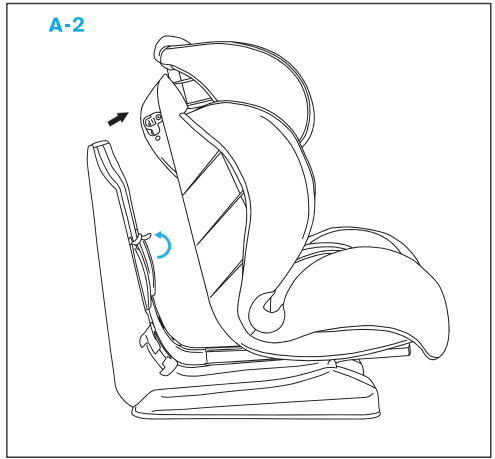
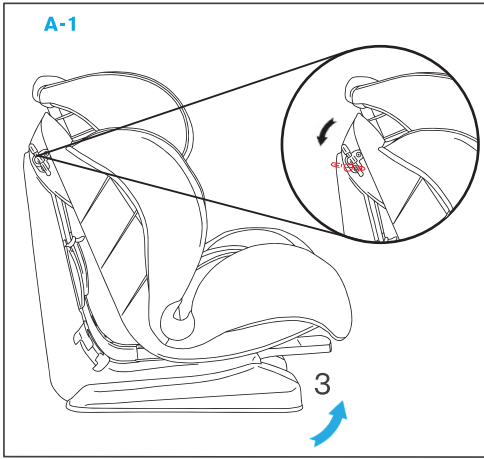

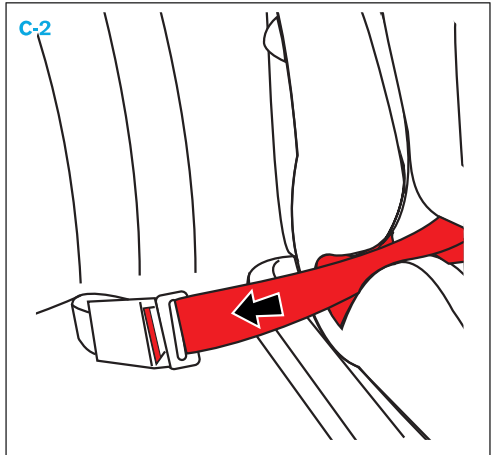
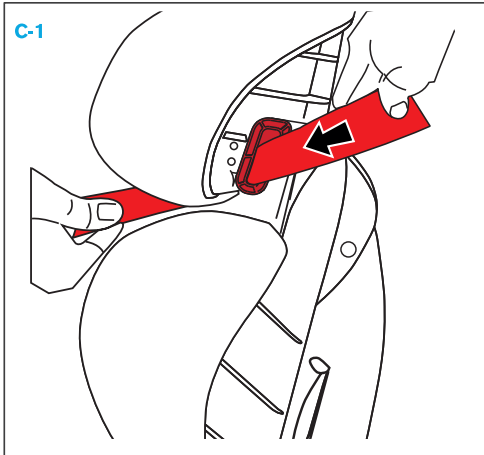
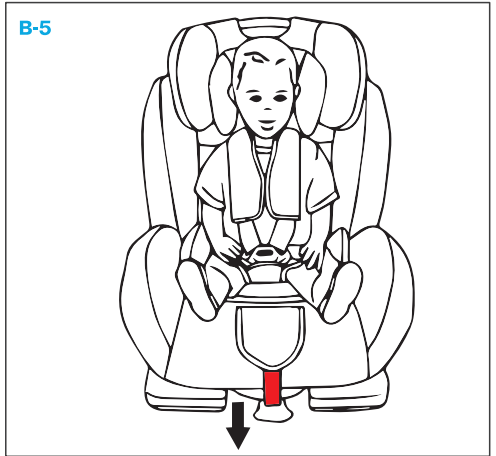
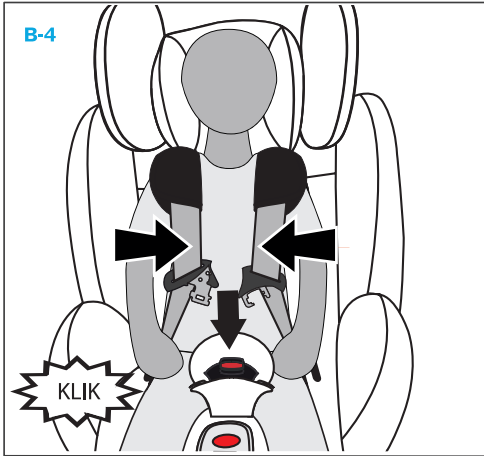
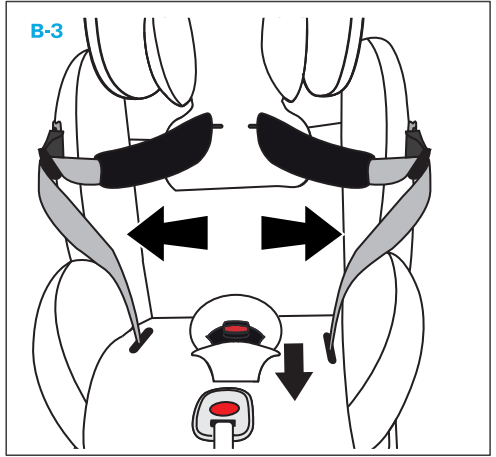
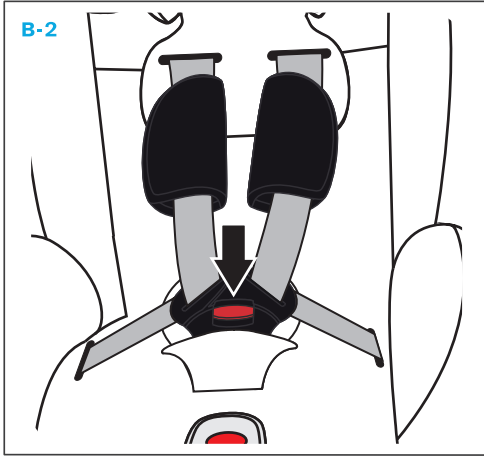

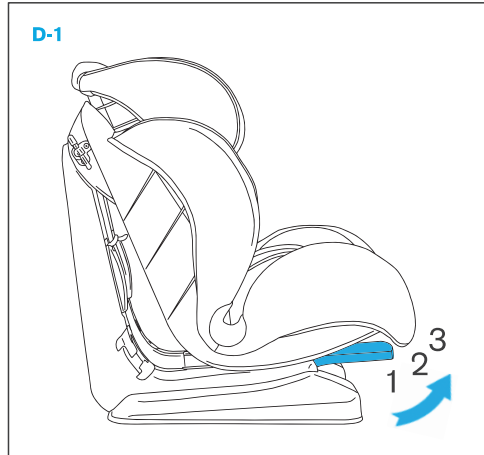
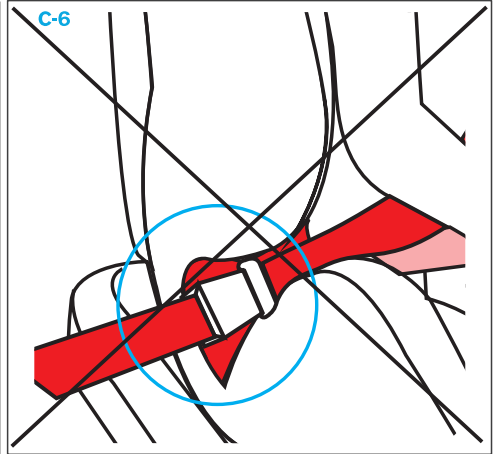
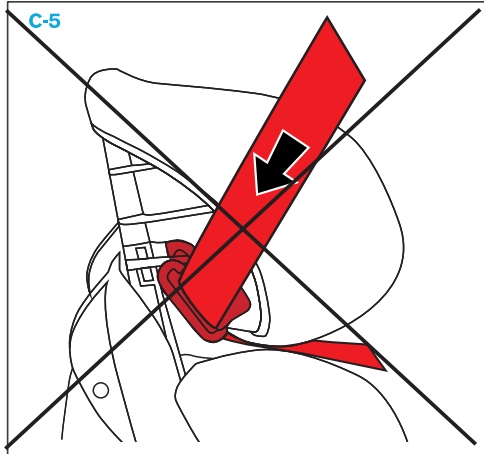
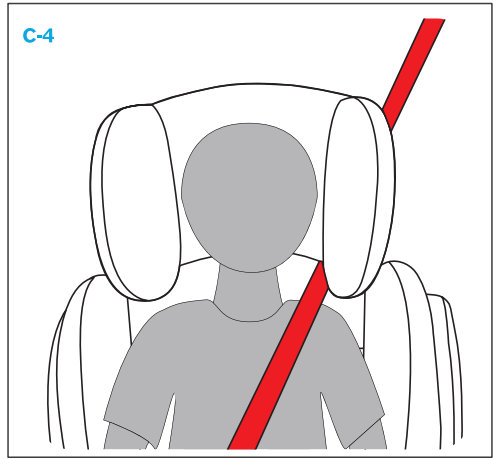
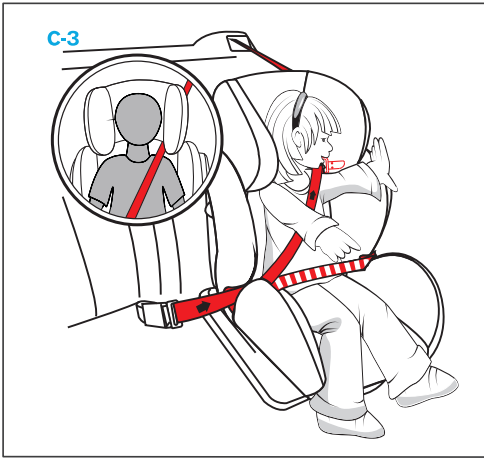

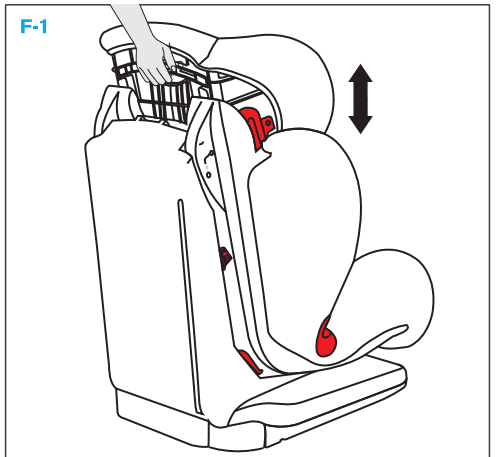
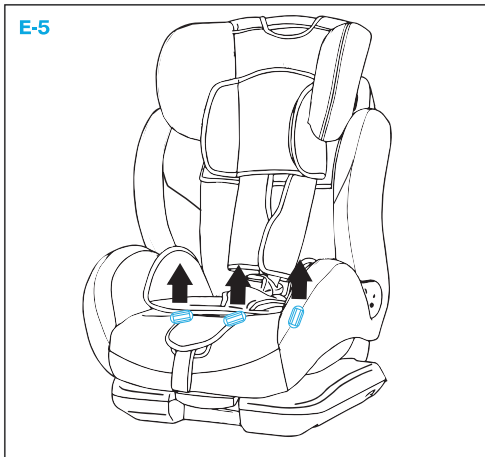
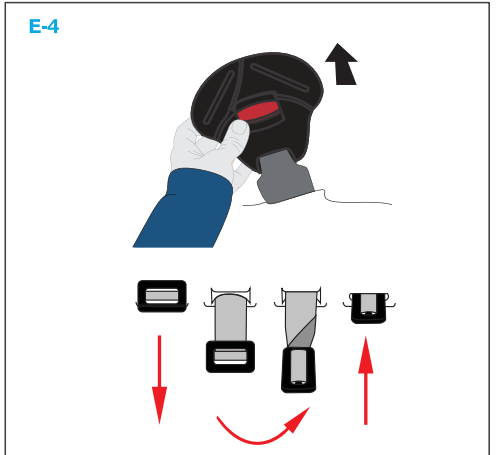
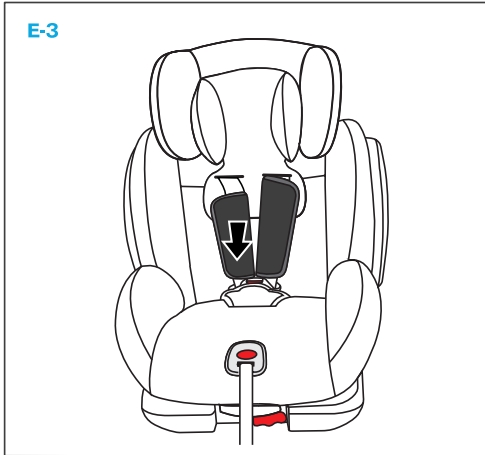
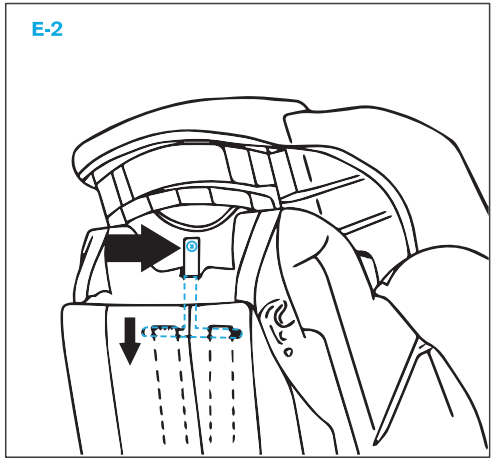
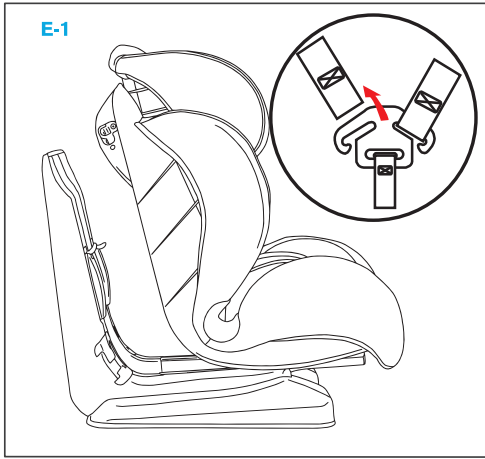

PONIŻSZE INSTRUKCJE OBSŁUGI SĄ WAŻNE.

PRZED UŻYTKOWANIEM NALEŻY PRZECZYTAĆ NINIEJSZĄ INSTRUKCJĘ I ZACHOWAĆ JĄ NA PRZYSZŁOŚĆ. BEZPIECZEŃSTWO DZIECKA MOŻE BYĆ ZAGROŻONE, JEŚLI ZALECENIA NINIEJSZEJ INSTRUKCJI NIE BĘDĄ STOSOWANE.

UWAGA!!!

1. Jest to „Uniwersalne” ograniczenie dotyczące fotelików dziecięcych, zgodne z Przepisem ECE (Europejska Komisja Gospodarcza ONZ) 44.04 dotyczącym ogólnego użytkowania fotelików w pojazdach. Foteliki tego typu pasują do większości siedzeń samochodowych.
 2. Odpowiedni montaż fotelika w samochodzie możliwy jest, jeśli producent samochodu zadeklarował w instrukcji obsługi pojazdu, że pojazd jest przystosowany do „Uniwersalnych” ograniczeń dotyczących fotelików dziecięcych tej grupy.
 3. Ograniczenie to funkcjonuje jako „Uniwersalne” na surowszych warunkach niż te zastosowane wobec wcześniejszych modeli, które nie posiadały tej adnotacji.
 4. W razie wątpliwości należy skontaktować się z producentem albo sprzedawcą detalicznym.
- Foteliku tego typu nadaje się tylko do pojazdu wyposażonego w pasy bezpieczeństwa z 3-punktową blokadą i 3-punktowym elementem zwijającym, co jest zgodne z Przepisem UN/ECE nr 16 lub innymi równoznacznymi standardami.

OSTRZEŻENIE! Dla bezpieczeństwa mocującego fotelik:

- Przy otwieraniu lub zamykaniu nic nie może wejść pomiędzy siedzisko i podstawę fotelika. Mogłoby to doprowadzić do przycięcia palców.
- W celu uniknięcia uszkodzeń uważać, aby nie zaklinać fotelika pomiędzy twardymi elementami pojazdu (drzwi, prowadnice siedzenia itp.).
- Przechowywać fotelik dla dziecka w bezpiecznym miejscu jeżeli nie jest użytkowany. Unikać kładzenia na nim ciężkich przedmiotów i nie przechowywać w pobliżu źródeł ciepła lub w bezpośrednim nasłonecznieniu.

OSTRZEŻENIE! Dla ochrony pojazdu:

- Na niektórych obiciach siedzeń samochodowych wykonanych z delikatnego materiału (np. z weluru, skóry itp.) mogą wystąpić ślady zużycia powstałe na skutek użytkowania fotelika. W celu zapewnienia odpowiedniej ochrony obić foteli zalecamy stosowanie ochraniaczy na siedzenia samochodowe z oferty **Akcesoria Caretero**.

OSTRZEŻENIE! Dla ochrony wszystkich pasażerów pojazdu.

W razie gwałtownego hamowania lub wypadku osoby lub przedmioty, które nie zostały odpowiednio zabezpieczone, mogą być przyczyną urazów pozostałych pasażerów pojazdu. Z tego powodu należy się upewnić, że:

- Oparcia siedzeń pojazdu są zablokowane (np. upewnić się, że zatrzask na tylnym siedzeniu składanym jest zablokowany).
- Wszelkie ciężkie lub posiadające ostre krawędzie przedmioty w pojeździe zostały zabezpieczone (np. przedmioty znajdujące się na półce pod tylnym oknem).
- Wszystkie osoby w pojeździe mają zapięte pasy.
- Fotelik znajdujący się w samochodzie jest zawsze zabezpieczony, nawet jeśli dziecko nie znajduje się w foteliku.

NIEBEZPIECZEŃSTWO! Dla ochrony dziecka:

- Stosować fotelik **Caretero ANGELO** wyłącznie do zabezpieczenia dziecka w pojeździe.
- Fotelik samochodowy dla dzieci o wadze od 9 do 18 kg (Grupa I) należy używać z pasami 5-punktowymi fotelika.
- Fotelik samochodowy należy montować jedynie przodem do kierunku jazdy, używając do tego 3-punktowego pasa bezpieczeństwa na biodra i ukośnego na klatkę piersiową (Grupa I, II, III 9-36 kg)
- Nie należy umieszczać fotelika na siedzeniu z włączoną poduszką powietrzną.
- Przed każdą podróżą należy sprawdzić, czy fotelik samochodowy jest dobrze umocowany.
- Najbezpieczniejszym miejscem do montażu fotelika w samochodzie jest tylne siedzenie.
- Należy upewnić się, że wszystkie elementy są zapięte prawidłowo, a fotelik nie jest zatrzęsnięty przez składane siedzenia lub drzwi.
- Fotelik nie może być używany, jeśli szelki zabezpieczające dziecko w foteliku nie zostały poprawnie zapięte.
- Nie wolno używać ani przewozić fotelika bez zapięcia go na siedzeniu samochodu.

- Nie należy używać kontaktowych punktów nośnych innych niż te opisane w instrukcji i oznaczone na foteliku samochodowym dla dziecka.
- Nakładki na pasy są ważne dla bezpieczeństwa dziecka, prosimy o używanie ich przez cały czas.
- Należy okresowo sprawdzać pasy bezpieczeństwa, zwracając szczególną uwagę na punkty łączenia, szwy oraz urządzenia regulujące.
- W nagłych przypadkach ważne jest szybkie odpięcie dziecka z fotelika. Oznacza to, że zapięcie szelek nie jest bardzo odporne na manipulowanie przez dziecko. Należy nauczyć dziecko, aby nie bawiło się nim.
- Nie należy używać fotelika samochodowego, jeśli jego części uległy zniszczeniu lub poluzowały się po wypadku.
- Fotelika nie wolno używać bez pokrycia. Pokrycie fotelika nie może być zastąpione innym niż to rekomendowane przez wytwórcę, ponieważ pokrycie jest integralną częścią fotelika.
- Nie zaleca się używania fotelików dłużej niż 5 lat od daty produkcji, gdyż niektóre właściwości produktu mogą ulec zmianie (np. starzenie się plastiku).
- Zabrania się użytkowania fotelika w domu jako siedziska lub zabawki.
- Podczas wypadku, w przypadku którego prędkość w chwili uderzenia przekracza 10 km/h, może dojść do uszkodzenia fotelika, które niekoniecznie musi być widoczne. W takim przypadku fotelik należy wymienić.
- Należy pamiętać o prawidłowym przeprowadzeniu utylizacji.
- Zawsze zlecać kontrolę fotelika dla dziecka w przypadku jego uszkodzenia (np. upadku na ziemię).
- Regularnie sprawdzać wszystkie istotne elementy fotelika pod kątem uszkodzeń. Upewnić się, że w szczególności wszystkie części mechaniczne są w pełni funkcjonalne.
- Zabrania się smarowania jakichkolwiek części fotelika.
- Nigdy nie pozostawiać dziecka znajdującego się w foteliku w pojeździe bez opieki.
- Dopilnować, aby dziecko wsiadało i wysiadało z pojazdu wyłącznie od strony chodnika.
- Chronić fotelik dla dziecka przed nadmiernym działaniem promieni słonecznych, gdy nie jest użytkowany.
- Fotelik dziecięcy może się bardzo nagrzać w wyniku bezpośredniego działania promieni słonecznych. Skóra dziecka jest bardzo delikatna i może zostać w łatwy sposób uszkodzona.
- Im ciaśniej uprząż przylega do ciała dziecka, tym większy jest jego poziom bezpieczeństwa. Dlatego też należy unikać zakładania dziecku grubej odzieży.
- Robić regularnie odpoczynki w trakcie dłuższych podróży, aby dać dziecku możliwość zabawy po wyjęciu go z fotelika.
- Użycie na tylnym siedzeniu: Przesunąć przednie siedzenie do przodu na tyle, aby dziecko nie sięgało stopami do oparcia przedniego siedzenia (aby uniknąć niebezpieczeństwa zranienia).

3 INFORMACJE OGÓLNE

Fotelik samochodowy został zaprojektowany, przetestowany i certyfikowany według wymogów Normy Europejskiej dla sprzętu ochronnego dla dzieci (**ECE R 44/04**). Znak testowy **E** (w kółku) oraz numer certyfikacji są umieszczone na pomarańczowej nalepce identyfikacyjnej (na foteliku).

NIEBEZPIECZEŃSTWO!

W razie jakichkolwiek modyfikacji fotelika certyfikacja zostanie unieważniona. Tylko producent ma prawo do wprowadzania zmian do fotelika bezpieczeństwa.

NIEBEZPIECZEŃSTWO!

Prosimy postępować zgodnie z instrukcjami dotyczącymi korzystania z systemów zabezpieczających dzieci w instrukcji użytkownika danego pojazdu.



Montaż poprawny



Montaż niedozwolony

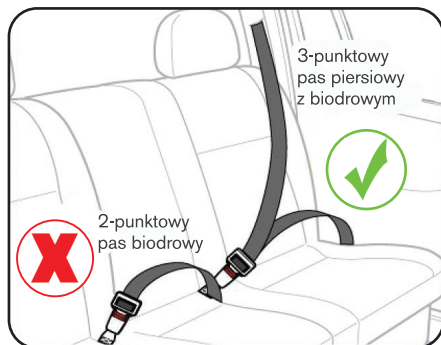

Fotelik tego typu nadaje się tylko do pojazdu wyposażonego w pasy bezpieczeństwa z 3-punktową blokadą i 3-punktowym elementem zwijającym, co jest zgodne z Przepisem UN/ECE nr 16 lub innymi równoznacznymi standardami.

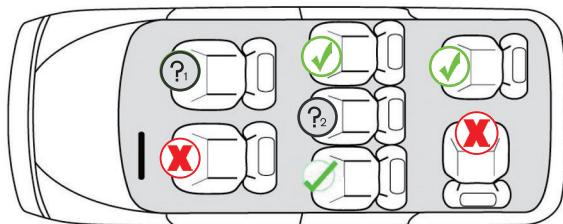

Nie należy montować fotelika, jeśli poduszka powietrzna na przednim fotelu pasażera jest aktywna.



Montaż fotelika jest ZABRONIONY, jeśli siedzisko jest wyposażone tylko w pas biodrowy.

Umieść fotelik na siedzeniu samochodowym przodem do kierunku jazdy i dociśnij skorupę do oparcia. Ustaw nachylenie fotelika w pozycji najbardziej odchylonej do przodu - pozycja 3 (patrz pkt. 8). Odblokuj pręt blokujący, znajdujący się z boku fotelika za zagłówkiem przekręcając go w dół (**A-1**). Wyjmij pręt blokujący ze szczeliny i odłóż na bok. Odchyl siedzisko fotela do przodu (**A-2**). Teraz masz swobodny dostęp do napinaczy pasów. Odblokuj górny napinacz pasa, znajdujący się po stronie sprzączki pasów samochodowych.

Przeprowadź odcinek biodrowy pasa samochodowego przez dwie dolne prowadnice, znajdujące się w dolnej części skorupy fotelika. Odchyl odblokowany wcześniej górny napinacz pasa piersiowego. Przeprowadź odcinek piersiowy pasa samochodowego przez górny napinacz znajdujący się po stronie sprzączki pasów samochodowych (**A-3**).

Zablokuj górny napinacz pasa. Górna część pasa piersiowego powinna przebiegać przez zagłębienie znajdujące się na środku szczytu skorupy fotelika. Połącz ponownie siedzisko ze skorupą fotelika. Zablokuj siedzisko wsuwając pręt blokujący w szczelinę oraz przekręcając go w górę, do pozycji pierwotnej (**A-4**). Pociągnij piersiowy odcinek pasa samochodowego do góry w kierunku zwijacza pasów samochodowych, w celu zlikwidowania luzów (**A-5**).

Upewnij się, że fotelik przylega do oparcia fotela samochodowego oraz, że pasy są odpowiednio napięte i nie są poskręcane.

6 ZAPINANIE DZIECKA W FOTELIKU PRZY UŻYCIU 5-PUNKTOWYCH PASÓW NARAMIENNYCH

Przed umieszczeniem dziecka w foteliku poluzuj pasy naramienne, poprzez wciśnięcie przycisku z przodu siedziska i jednocześnie pociągnięcie obu pasów naramiennych (**B-1**). Rozepnij pasy 5-punktowe naciskając na czerwony przycisk na klamrze pasów (**B-2**). Rozłącz klamrę pasów i rozchyl pasy na boki, a pas krokowy pociągnij do siebie (**B-3**). Umieść dziecko w foteliku. Załóż pasy na ramiona dziecka, zapnij pasy poprzez połączenie ze sobą obu części klamry i zapięcie klamry w sprzączce. Odgłos 'kliknięcia' będzie sygnalizował zapięcie klamry w sprzączce (**B-4**). Napnij pasy naramienne poprzez pociągnięcie za pasek znajdujący się z przodu siedziska (**B-5**). Upewnij się, że pasy naramienne są dobrze napięte. Przestrzeń między pasami a ciałem dziecka nie powinna być większa niż szerokość 2 palców dłoni osoby dorosłej. Upewnij się, że pasy naramienne nie są poskręcane. Jeśli nie można zapiąć zatrzasków obu części klamry w sprzączce, wciśnij czerwony przycisk na klamrze i spróbuj jeszcze raz.

Dopasuj wysokość zagłówek i pasów naramiennych do wzrostu dziecka. Fotelik ANGELO został wyposażony w system pozwalający na jednoczesne dopasowanie wysokości zagłówek i pasów. Końcówki pasów powinny znajdować się tuż nad linią barków dziecka, a główka dziecka powinna spoczywać na środku zagłówek. Pociągnij za dźwignię znajdującą się z tyłu zagłówek (**F-1**) i ustaw odpowiednią wysokość zagłówek. Puść dźwignię i naciśnij na zagłówek, w celu jego zablokowania.

7 INSTALACJA FOTELIKA W GRUPIE II, III (15-36 kg)

Przed montażem fotelika w grupie II i III należy zdemontować 5-punktowe pasy naramienne (patrz pkt 9) oraz wkładki redukcyjne. Umieść fotelik na siedzeniu samochodowym przodem do kierunku jazdy. Upewnij się, że zagłówek fotela samochodowego nie przeszkadza w montażu fotelika. Jeśli tak się dzieje, zdemontuj zagłówek fotela samochodowego. Umieść dziecko w foteliku. Dopasuj wysokość zagłówek (patrz pkt 10), tak aby głowa dziecka znajdowała się na środku zagłówek. Piersiowy odcinek 3-punktowego pasa samochodowego przeciągnij przez czerwoną prowadnicę w zagłówek od strony napinacza pasa samochodowego (**C-1**). Biodrowy odcinek 3-punktowego pasa samochodowego przeprowadź nad biodrami dziecka tak, aby opierał się na czerwonych prowadnicach po bokach fotelika. Zapnij klamrę pasów w sprzączce (**C-2**). Napnij pasy samochodowe poprzez pociągnięcie pasa piersiowego w kierunku napinacza pasów (**C-3**).

Upewnij się, że pasy nie są poskręcane i sprzączka pasów nie dotyka skorupy fotelika. Odcinek piersiowy pasa powinien przebiegać przez środek ramienia dziecka. Właściwy przebieg powinno gwarantować prawidłowe ustawienie wysokości zagłówek (**C-4**).

Jeżeli odcinek piersiowy przebiega nieprawidłowo (**C-5**), rozpocznij przeprowadzanie i zapinanie pasów od nowa, upewniając się, że poprowadzone są prawidłowo.

Jeżeli sprzączka pasów nie znajduje się poniżej dolnej prowadnicy pasów (**C-6**) i niemożliwe jest jej ustawienie poniżej dolnej prowadnicy pasów, spróbuj zamontować fotelik na innym miejscu w samochodzie.

8 REGULACJA NACHYLENIA FOTELIKA

Fotelik ANGELO posiada możliwość ustawienia nachylenia siedziska i oparcia w jednej z 3 pozycji (od wyprostowanej 1 do półleżącej 3).

Aby wyregulować nachylenie fotelika, podnieś dźwignię znajdującą się pod siedziskiem i przechyl fotelik do przodu lub do tyłu. Po ustawieniu odpowiedniej pozycji nachylenia, puść dźwignię w celu zablokowania pozycji (**D-1**).

9 DEMONTAŻ 5-PUNKTOWYCH PASÓW NARAMIENNYCH

Poluzuj pasy naramienne, poprzez wciśnięcie przycisku z przodu siedziska i jednocześnie pociągnięcie obu pasów naramiennych (patrz **B-1**).

Ustaw nachylenie fotelika w pozycji najbardziej wychylonej do przodu (patrz **D-1**). Odblokuj i wyjmij pręt łączący siedzisko z plecami fotelika (patrz **A-1**). Odchyl przednią część fotelika od skorupy (patrz **A-2**).

Zsuń końcówki pasów naramiennych z metalowej kotwicy znajdującej się pod oparciem fotelika (**E-1**). Zdemontuj metalowy wspornik w kształcie odwróconej litery 'T', podtrzymujący nakładki naramienne (**E-2**). Odkręć śrubkę w górnej części wspornika i wyjmij wspornik. Po zdemontowaniu wspornika, możliwe będzie podniesienie zagłówek na większą wysokość niż przed jego demontażem. Przeciągnij pasy naramienne z nakładkami przez szczeliny z przodu oparcia (**E-3**).

Aby zdemontować odcinki biodrowe oraz sprzączkę pasów, znajdź metalowe zakładki od spodu siedziska fotelika. Pociągnij za zakładkę, przekręć ją o 90° (**E-4**), a następnie przewlec do góry przez szczelinę w siedzisku (**E-5**).

10 REGULACJA WYSOKOŚCI ZAGŁÓWKA

Aby dopasować wysokość zagłówek do wzrostu dziecka, należy pociągnąć dźwignię znajdującą się z tyłu zagłówek, a następnie ustawić zagłówek w pożądanej pozycji (**F-1**). Po ustawieniu odpowiedniej wysokości, należy puścić dźwignię i delikatnie pociągnąć zagłówek w celu jego zablokowania. Długość pasów jest automatycznie dopasowywana.

11 DEMONTAŻ TAPICERKI

Poluzuj pasy naramienne, poprzez wciśnięcie przycisku z przodu siedziska i jednoczesne pociągnięcie obu pasów naramiennych (patrz **B-1**).

Ustaw nachylenie fotelika w pozycji najbardziej wychylonej do przodu (patrz **D-1**). Odblokuj i wyjmij pręt łączący siedzisko z plecami fotelika (patrz **A-1**). Odchyl siedzisko do przodu (patrz **A-2**).

Zdemontuj pasy 5-punktowe zgodnie z instrukcją w punkcie „DEMONTAŻ 5-PUNKTOWYCH PASÓW NARAMIENNYCH”.

Zdemontuj tapicerkę poprzez odpięcie wszystkich zaczepów znajdujących się po wewnętrznej stronie krawędzi skorupy fotelika. Zdejmowanie należy rozpocząć od zagłówek kończąc na siedzisku.

Ponowny montaż tapicerki odbywa się poprzez wykonanie powyższych czynności w odwrotnej kolejności.

12 CZYSZCZENIE I KONSERWACJA

Prawidłowe działanie sprzączki pasa ma niezwykle ważny wpływ na bezpieczeństwo dziecka podczas jazdy. Najczęstszą przyczyną wadliwego funkcjonowania sprzączki pasów są zanieczyszczenia w postaci kurzu lub ciał obcych:

- zaczepy pasów uwalniane są powoli po naciśnięciu czerwonego przycisku zwalnającego
- nie można skutecznie zapiąć pasów (zaczepy wysuwają się po próbie zapięcia pasów)
- zaczepy pasów łączą się ze sprzączką, jednak nie słychać kliknięcia
- pojawiają się trudności przy próbie zapięcia pasów (wyczuwalny jest opór)
- odblokowanie zapięcia pasów jest możliwe tylko przy użyciu dużej siły

Jeśli występują wyżej opisane problemy, należy wyczyścić sprzączkę pasów, aby zapewnić jej prawidłowe działanie.

Czyszczenie sprzączki pasów:

1. Otworzyć zapięcie pasów (wcisnąć czerwony przycisk).
2. Wyjąć sprzączkę z ochroniacza krokowego.
3. Wychylić fotelik maksymalnie do przodu.
4. Przeciągnąć metalową płytkę służącą do mocowania sprzączki pasów przez otwór w siedzisku fotelika (od spodu fotelika).
5. Włożyć sprzączkę pasów do ciepłej wody wymieszanej z płynem do mycia naczyń na co najmniej godzinę. Następnie opłukać i pozostawić do całkowitego wyschnięcia.

Należy pamiętać, aby stosować wyłącznie oryginalny pokrowiec (tapicerkę) **Caretero ANGELO**, ponieważ stanowi on integralny element fotelika i odgrywa ważną rolę w prawidłowym jego funkcjonowaniu.

- zabronione jest używanie fotelika dziecięcego bez pokrowca
- zalecane jest pranie ręczne pokrowca w wodzie z dodatkiem delikatnego detergentu (w temperaturze do 30°C)
- elementy z tworzywa sztucznego można czyścić, używając wody z mydłem (zabrania się stosowania agresywnych środków czyszczących, np.: rozpuszczalników)
- pasy można czyścić przy użyciu letniej wody z mydłem
- wkładki naramienne można czyścić przy użyciu letniej wody z mydłem
- części plastikowe fotelika należy czyścić wilgotną szmatką
- nie wolno używać silnych detergentów do czyszczenia elementów plastikowych fotelika, gdyż może to prowadzić do degradacji i uszkodzenia tych elementów

THE INSTRUCTIONS BELOW ARE IMPORTANT.

PLEASE READ THESE INSTRUCTION CAREFULLY AND KEEP IT FOR FUTURE REFERENCE. THE SAFETY OF YOUR CHILD MAY BE IN DANGER IF THESE INSTRUCTIONS WILL NOT BE COMPLIED WITH.

WARNING!

Only suitable for use in vehicles fitted with approved 3-point safety belts that conform with ECE Regulation No. 16 or comparable standards.

This is a seat in the Weight Class I, II, III for babies weighing from 9 to 36 kg.

These Assembly and Usage Instructions must be given to the client.

Subject to printing errors, mistakes and technical changes.

WARNING! For the safety of the person installing the car seat:

- While installing or uninstalling the seat no object may be able to slide between the car seat and the child seat base. It could trap the person's fingers.
- In order to avoid damage, take care not to jam the seat between solid elements of the car (doors, seat guides etc.).
- Store the car seat in a safe place when not in use. Avoid putting heavy objects on the seat and do not store near heat sources or in direct sunlight.

WARNING! For the safety of the car:

- Some car seat covers are made of delicate fabrics (velour, leather etc.) and may become worn-out due to the child seat use. In order to protect the upholstery, we recommend using car seat covers available as accessories.

DANGER! For the safety of your child:

- Please use the Caretero Sport Classic car seat only to secure your child in the car.
- This car seat must be installed forward-facing only for the I, II, III (9-36kg) weight groups with use of 3-point car seat belts
- This car seat should be used with the integrated 5-point seat belts for weight group from 9 to 18 kg (approx. from 9 months up to about 4 years).
- Do not place the car seat on a passenger seat with active air bag.
- Check if the car seat is installed properly before each trip.
- The rear passenger seats are the safest place to install the car seat.
- Please make sure that all the elements are properly installed and that the car seat is not jammed by foldable seats or doors.
- This car seat may not be used if the seat belts securing the child have not been properly engaged.
- Do not use or transport the car seat when it is not properly installed in the car.
- Do not use other fixing points other than those described in this manual and marked on the car seat itself.
- The shoulder belt pads are important in keeping the child safe. Please use them at all times.
- Regularly check the seat belts, especially the fixing points, stitchings and adjustment devices.
- In urgent cases it is necessary to unfasten the child quickly. This means the 5-point seat belt buckle is not very resistant to tinkering by your child. Please teach the baby not to play with the belt buckle.
- Do not use the car seat if any parts of it have been damaged or became loose during an accident.
- It is important to ensure that all lap belts are running low enough, to keep the child's pelvis secure.
- Please take special notice that all the belts securing the child car seats are tightened, that the child seat belts are adjusted to the child's body and are not twisted.
- Stiff points and plastic elements must be placed and fixed in such manner, as not to be jammed by moving car seats or doors during everyday use of the car seat.
- Do not modify the car seat's construction in any way or install additional elements to it without the permission of appropriate authorities.
- After installing the seat and securing the child, make sure that the car seat belt buckle is located properly, which guarantees safe fixing of the seat. The belt buckle should not be placed directly near the shell of the seat or in any openings of the seat shell. If such situation happens, try a different fixing place in the car or shorten the buckle belt by twisting it.
- The car seat may not be used without the fabric cover. The cover may not be replaced with a different one, which is not recommended by the manufacturer, as the cover is an integral part of the seat.
- It is not recommended to use the seat for a longer period of time than 5 years since the production date, as the physical properties of the product may deteriorate (eg. plastic aging).

- It is forbidden to use the car seat as a chair or a toy.
- During a car crash at speed higher than 10 km/h the car seat may become damaged without clear visual marks. In such case the car seat should be scrapped and replaced with a new one.
- Please remember to recycle the seat properly when it won't be used anymore.
- Commission a full check of the car seat after a possible damaging (eg. when the seat falls to the ground).
- Regularly check all vital elements of the car seat for signs of damage. Make sure all mechanical parts of the seat are functioning properly.
- It is forbidden to lubricate any parts of the seat.
- Never leave the child in the car seat unattended.
- Make sure that the child enters and exits the car on the sidewalk side of the street.
- Protect the car seat against sunlight while it's not in use.
- The car seat may become very hot while under direct sunlight. The child's skin is very delicate and may become easily damaged during contact with a hot car seat.
- The closer the car seat belts are to the child's body, the higher the safety level. Therefore do not put thick clothes on the child.
- Make regular stops during longer trips, so the child may play and rest after removing it from the car seat.
- When using the car seat in the rear passenger seats: slide the front passenger seat to the front, so the child will not reach the backrest with its feet (this will prevent from damaging the legs during an accident).
- Not complying with these instruction may cause danger.

DANGER! For the safety of car passengers.

In case of an accident or emergency braking, persons or objects that are not secured properly, may damage other users of the car. Therefore it is important to ensure the following:

- The backrests of the seats are fixed (make sure the foldable rear seat backrests have been locked properly).
- All heavy objects or objects with sharp edges have been secured (eg. objects on the rear window shelf are not loose).
- All persons in the car have fastened their seat belts.
- The child seat is always secured, even when there is no child in the seat.

3 GENERAL INFORMATION

This car seat has been designed, tested and certified according to the European Norm for baby car seats (**ECE R 44/04**). The evaluation mark **E** (in a circle) and the certificate number are located on an orange sticker placed on the seat shell.

DANGER!

In case of any modifications done to the car seat, the warranty will become void. Only the manufacturer may apply any changes to the car seat.

DANGER!

Please comply with safety regulations present in your car manual.



Proper placement



Forbidden placement

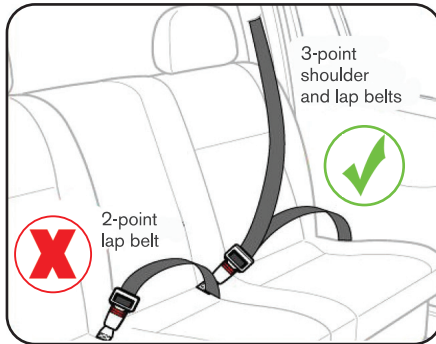

A car seat of this type may be used only in a car equipped with seat belts with a 3-point tensor and a 3-point rolling-up element, which complies with the UN/ECE Regulation nr 16 or other equivalent standards.

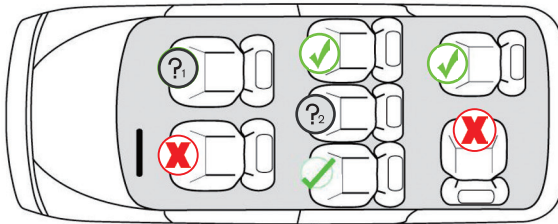

Installation of the child seat is **NOT RECOMMENDED** if the passenger seat airbag is active.



Installation of the child seat is **FORBIDDEN** if the passenger seat is equipped with a 2-point seat belt only.

Place the car seat forward-facing on a passenger seat in the car and push it against the backrest. Adjust the seat tilt position to maximally inclined - position 3 (see point 9). Unfasten the linking rod on the side of the seat shell (A-1). Remove the linking rod and put it aside. Push the seat away from the back of the car seat (A-2). Now you can easily access the belt guides. Unlock the top belt guide on the side of the car belt buckle.

Slide the lap part of the car belt through both lower belt guides. Open the unlocked shoulder belt guide. Slide the shoulder belt through the guide (A-3).

Lock the belt guide. The upper part of the shoulder belt should go through the center of the top part of the seat shell. Use the linking rod to connect the seat back with the seat shell (A-4). Pull the shoulder belt in the direction of the car belt tensioner to tighten the car belts (A-5).

Make sure the car seat is pressed tight against the passenger seat backrest and that the car belts are properly tightened and not twisted.

6 SECURING THE CHILD IN THE SEAT WITH THE 5-POINT BELTS

First loosen the 5-point belts by pressing and holding the button in the front of the seat, and pulling both shoulder belts (do not pull the belt pads) (B-1). Unfasten the belts by pressing the red button on the belt buckle and removing the belt tongue (B-2). Pull the shoulder belts aside and the crotch belt forwards (B-3).

Place the child in the seat and put the shoulder belts on. Make sure the shoulder pads are correctly aligned. Fasten the belts by linking both belt tongue parts and putting them into the buckle until you hear the 'click' (B-4). Tighten the belts by pulling the tightening strap in the front of the seat (B-5). The space between the baby's body and the shoulder pads should be no larger than the thickness of 2 fingers of an adult. Make sure the belts are not twisted. If you're not able to fasten the belts, press the red button on the belt buckle and try again.

Adjust the headrest and shoulderbelts height to the child's height. The ANGELO car seat is equipped with a system that allows to adjust the headrest and shoulderbelts height simultaneously. The tips of the belts should be located just above the child's shoulders and the child's head should lay in the middle of the headrest. Pull the lever at the back of the headrest (F-1) and set the headrest in the desired position. Release the lever and push on the headrest to lock it in place.

7 INSTALLATION FOR GROUP II,III (15-36 kg)

Before the installation in group II and III, remove the 5-point seat belts and all reducer cushions (see point 9). Put the seat forward facing on a passenger seat and push it firmly against the backrest. Place the child in the seat. Adjust the height of the headrest according to the child's height (see 10).

Pull the car belt in front of the seat. Insert the shoulder belt into the belt guide in the headrest, on the same side as the car belt tensioner (C-1). Place the lap belt on the lower belt guides between the seat and the backrest (C-2). Insert the belt tongue into the belt buckle.

Make sure the belts are aligned correctly and are not twisted.

Tighten the belts by pulling the shoulder belt in the direction of the car belt tensioner (C-3).

The shoulder belt should go through the middle of the child's shoulder (C-4). The proper alignment should be ensured by the proper headrest height adjustment.

If the shoulder belt is not aligned correctly (C-5), start the whole procedure again until it's done right.

If the car belt buckle is not located below the lower belt guide (C-6) and it's impossible to set it lower, try to install the car seat in a different passenger seat in the car.

8 SEAT TILT ADJUSTMENT

The ANGELO car seat has the option of setting the seat tilt in one of 3 different positions (1-most upright, 3-most reclining).

To adjust the seat tilt, pull the adjustment lever located under the seat and move the seat forwards or backwards. After setting the desired position, release the lever to lock it (D-1).

9 REMOVING THE 5-POINT SEAT BELTS

To remove shoulder belts, first loosen the belts by pressing the loosening button and pulling the shoulder belts (see B-1). Place the car seat forward-facing on a passenger seat and adjust the seat tilt position to maximally inclined (see D-1). Unfasten and remove the linking rod from the seat shell (see A-1). Push the seat forwards (see A-2). Remove the belt tips from the metal anchor located behind the backrest (E-1). Remove the 'reversed-letter-T-shaped' anchor attached to the backrest (E-2) by unfastening the screw holding it in place and slide the tips of the shoulder pads from the anchor. Pull the belts and the pads out of the belt slots (E-3).

To remove the lap belts and the crotch belt with the buckle, find the metal plates under the seat. Pull the plate, rotate it by 90° (E-4), push it into the slot in the seat shell, and pull out the belt on the upper side of the seat (E-5).

10 ADJUSTING THE HEADREST HEIGHT

To adjust the headrest height to the child's height pull the lever at the back of the headrest (F-1) and set the headrest in the desired position. Release the lever and push on the headrest to lock it in place. The ANGELO car seat is equipped with a system that allows to adjust the headrest and shoulderbelts height simultaneously.

11 REMOVING THE UPHOLSTERY

First loosen the belts by pressing the loosening button and pulling the shoulder belts (see B-1). Adjust the seat tilt position to maximally inclined (see D-1). Unfasten and remove the linking rod from the seat shell (see A-1). Push the seat forwards (see A-2).

Remove the 5-point belts as described in point „REMOVING THE 5-POINT SEAT BELTS”.

Remove the upholstery after detaching all the hooks on the inside of the edge of the shell . Start removing the upholstery from the head ending on the seat.

12 CLEANING AND MAINTENANCE

Proper functioning of the 5-point belt buckle has a great impact on the safety of your child. The most common cause of buckle malfunctioning is dust and dirt getting into the buckle slot. This gives the following signs:

- the belt tongue exits the buckle slot very slowly after the red button is pressed
- the belt tongue does not fix in the buckle (it slides back out)
- the belt tongue can be fastened but no 'click' sound can be heard
- it is necessary to put much force into closing the buckle
- it is necessary to put much force into pressing the button and releasing the tongue from the buckle

If any of the problems mentioned above occur, it is required to clean the belt buckle:

1. Unfasten the belts (press the red button on the buckle).
 2. Remove the crotch pad.
 3. Adjust the seat tilt into the most reclining position.
 4. Thread the metal plate fixing the buckle strap through the slot in the seat shell (from the bottom upwards).
 5. Put the belt buckle into warm water with addition of few drops of dishwashing liquid for at least an hour.
- Rinse the buckle with clean water and leave it until it is completely dry.

Remember to **ONLY** use the original upholstery for the **Caretero ANGELO** seat, as it is an integral part of the seat and plays an important role in its proper functioning.

The upholstery may be removed for washing (hand wash or machine wash - delicate fabrics programme, max 30°C). Do not tumble dry. Use only mild detergents.

Plastic parts of the seat may be cleaned with a damp cloth with addition of soap.

Never use strong detergent such as bleaches etc.

Never iron the upholstery.

WICHTIG: FÜR SPÄTERES NACHSCHLAGEN AUFBEWAHREN!

UM DIE SICHERHEIT IHRES KINDES ZU GEWÄHRLEISTEN, LESEN SIE BITTE DIESE ANLEITUNG AUFMERKSAM, BEVOR SIE DAS PRODUKT VERWENDEN.

1. Dies ist ein „Universal“-Kinderrückhaltesystem. Es ist nach der Regulierung Nr. 44,04 inklusive aller Anhänge für den allgemeinen Gebrauch in Fahrzeugen zugelassen und passt auf die meisten, aber nicht auf alle Fahrzeugsitze.
 2. In Fahrzeugen, für die der Hersteller im Fahrzeughandbuch erklärt, dass das Fahrzeug für die Aufnahme von „Universal“-Kinderrückhaltesystemen für diese Altersgruppe vorbereitet ist, wird der Sitz sehr wahrscheinlich passen.
 3. Die Einstufung dieses Kinder-Rückhaltesystems als „Universal“-Rückhaltesystem erfolgte unter strengeren Bedingungen, als bei früheren Modellen, die nicht mit diesem Hinweis versehen sind.
 4. Falls Sie Zweifel haben, fragen Sie bitte den Hersteller des Kinderrückhaltesystems oder den Händler.
- Dieses Produkt ist eine universale Rückhalteeinrichtung und geeignet für Kinder mit einem Körpergewicht von 9 bis 36 kg (Gruppe I, II und III).

WARNUNG!

- Verwenden Sie diesen Kindersitz nicht zu Hause. Er ist nicht für die Verwendung im Haus vorgesehen und sollte nur in einem Fahrzeug verwendet werden.
- Dieser Kindersitz kann mit 3-Punkt-Gurten (Gruppe I, II, III, 9-36kg) in Fahrtrichtung installiert werden (Gruppe I, 9-18kg).
- Dieser Kindersitz darf nur für Kinder mit einem Gewicht von weniger als 18kg (Gruppe I, 9-18kg) mit dem 5-Punkt-Gurt des Sitzes verwendet werden.
- Lassen Sie Ihr Kind zu keiner Zeit unbeaufsichtigt, während es in diesem Kindersitz sitzt.
- Aus Sicherheitsgründen muss der Kindersitz in einem Fahrzeug gesichert werden, auch wenn Sie Ihr Kind nicht in den Sitz setzen.
- Beachten Sie bitte, dass sämtliche Gurte nach unten gezogen werden müssen, damit das Becken sicher gehalten wird. Sämtliche Gurte, mit denen das Kind gesichert wird, müssen an den Körper des Kindes angepasst werden. Dabei ist sicherzustellen, dass die Gurte nicht verdreht sind.
- Um einem Sturz vorzubeugen, sollten Sie Ihr Kind immer mit den Gurten sichern, wenn Sie es in diesen Kindersitz setzen.
- Das Kinderrückhaltesystem darf nicht ohne den Stoffbezug verwendet werden.
- Der Sitzbezug sollte mit keinem anderen als den vom Hersteller empfohlenen Bezügen ersetzt werden, da der Bezug einen wesentlichen Teil der Rückhaltefunktion übernimmt.
- Die festen Teile sowie sämtliche Kunststoffteile des Kinder-Rückhaltesystems müssen so positioniert und installiert werden, dass sie im täglichen Gebrauch des Fahrzeugs nicht von einem verschiebbaren Sitz oder einer Tür des Fahrzeugs eingeklemmt werden können.
- Der Kindersitz darf nicht direkter Sonneneinstrahlung ausgesetzt werden, wenn der Sitz nicht mit einem textilen Bezug ausgestattet ist. Andernfalls kann der Sitz zu heiß für die Haut Ihres Kindes werden.
- Wir empfehlen, diesen Kindersitz nach großen Belastungen bei einem Unfall zu ersetzen.
- Es ist gefährlich, die Rückhalteeinrichtung in irgendeiner Weise ohne Genehmigung der zuständigen Behörde zu verändern, zu ergänzen und die vom Hersteller angegebenen Einbauanleitungen für Rückhalteeinrichtungen nicht genau zu befolgen.
- Sichern Sie Gepäckstücke oder andere Gegenstände ausreichend, die im Falle eines Zusammenstoßes Verletzungen verursachen könnten.

Der Auto-Kindersitz wurde gemäß Anforderungen der Europäischen Norm für Rückhaltesysteme für Kinder (**ECE R 44/04**) entwickelt, geprüft und zugelassen. Das Prüfzeichen E (in einem Kreis) und die Zulassungsnummer befinden sich auf dem orangefarbenen Zulassungsetikett (Aufkleber am Auto-Kindersitz).

GEFAHR! Diese Zulassung verliert ihre Gültigkeit, wenn Sie irgendwelche Änderungen am Kindersitz vornehmen. Änderungen an dem Kindersitz darf ausschließlich der Hersteller vornehmen.

GEFAHR! Verwenden Sie den Kindersitz ausschließlich nach den in der Betriebsanleitung des jeweiligen Fahrzeugs angeführten Anweisungen für die Nutzung von Rückhaltesystemen für Kinder.



Platzierung
korrekt



Verboten Platzierung

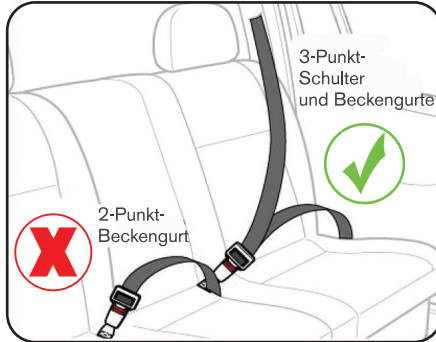

Ein Autositz dieser Art können nur in einem Auto mit Sicherheitsgurten mit einem 3-Punkt-Tensor und ein 3-Punkt-Aufrollen Element, das mit der UN / ECE-Regelung Nr 16 oder anderen vergleichbaren Normen ausgestattet werden.

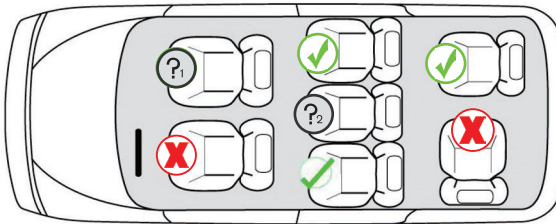

Der Kindersitz soll nicht auf Beifahrersitzen mit aktivem Airbag (SRS) verwendet werden.



Der Einbau des Kindersitzes ist VERBOTEN, wenn der Sitz nur über einen Beckengurt verfügt.

Stellen Sie den Kindersitz in Fahrtrichtung auf den Fahrzeugsitz und drücken die Schale an die Rückenlehne. Drücken Sie den Kindersitz in seine am weitesten nach vorne geneigte Position - Position 3 (siehe Abschnitt 8). Klappen Sie das Stützbein an der Seite des Kindersitzes hinter der Kopfstütze aus und drehen Sie es nach unten (A-1). Ziehen Sie das Stützbein aus dem Spalt und stellen es seitlich ab. Kippen Sie die Sitzschale des Sitzes nach vorne (A-2). Jetzt haben Sie freien Zugang zu den Gurtspannern. Entriegeln Sie den oberen Gurtspanner seitlich des Autogurtschlösses.

Führen Sie den Beckengurt durch die zwei unteren Führungen im unteren Teil der Schale des Kindersitzes. Öffnen Sie den vorher entriegelten oberen Spanner des Diagonalgurtes. Führen Sie den Diagonalgurt durch den oberen Spanner an der Seite des Autogurtschlösses (A-3). Verriegeln Sie den oberen Gurtspanner. Der obere Teil des Diagonalgurtes sollte durch die Vertiefung verlaufen, die sich in der Mitte des oberen Bereichs der Kindersitzschale befindet. Verbinden Sie erneut den Sitz mit der Kindersitzschale. Blockieren Sie den Sitz, indem Sie das Stützbein in den Spalt schieben und nach oben gerichtet in ursprünglicher Position anschrauben (A-4).

Ziehen Sie den Diagonalgurt nach oben in Richtung Gurtaufroller, um schwache Gurtführungen zu beseitigen (A-5). Achten Sie darauf, dass der Kindersitz an der Fahrzeug-Rückenlehne anliegt und dass die Gurte entsprechend gestrafft und nicht verdreht sind.

6 ANSCHNALLEN DES KINDES IM KINDERSITZ MITTELS FÜNFUNKT-SCHULTERGURTEN

Bevor Sie Ihr Kind in den Kindersitz setzen, lockern Sie die Schultergurte, indem Sie die Verstelltaste an der Vorderseite des Kindersitzes drücken und beide Schultergurte gleichzeitig nach vorne ziehen (**B-1**).

Lösen Sie die Schultergurte, indem Sie die rote Taste am Gurtschloss drücken (**B-2**).

Legen Sie die Schultergurte seitlich ab und ziehen Sie den Schrittgurt zu sich hin (**B-3**).

Setzen Sie Ihr Kind in den Kindersitz und schnallen Sie es an. Schließen Sie die Gurte, indem Sie die beiden Schliessungen miteinander verbinden und in das Gurtschloss stecken. Beim richtigen Schließen rastet das Gurtschloss mit einem hörbaren "Klick" ein (**B-4**). Straffen Sie die Schultergurte durch Ziehen am Mittelgurt (**B-5**).

Achten Sie darauf, dass die Schultergurte gut gestrafft sind. Die Gurte müssen so an dem Körper des Kindes anliegen, dass zwischen den Gurten und dem Körper des Kindes nur zwei Finger eines Erwachsenen Platz finden. Achten Sie darauf, dass die Schultergurte nicht verdreht werden.

Wenn sich die Schliessungen nicht in das Gurtschloss einstecken lassen, drücken Sie die rote Gurtschlosstaste und versuchen es nochmal.

Passen Sie die Höhe der Kopfstütze und der Schultergurte an die Körpergröße des Kindes an. Der Kindersitz ANGELO ist mit einem System ausgestattet, das die gleichzeitige Anpassung der Höhe der Kopfstütze und der Gurte ermöglicht. Ziehen Sie den Hebel an der Rückseite der Kopfstütze und stellen Sie die entsprechende Höhe der Kopfstütze ein (**F-1**). Lassen Sie den Hebel los und drücken Sie auf die Kopfstütze, um sie zu blockieren.

7 EINBAU IN DER GEWICHTSGRUPPE II,III (15-36 KG)

Vor dem Einbau des Kindersitzes in den Gewichtsklassen II und III müssen Sie die Fünfpunktgurte des Kindersitzes ausbauen (siehe Punkt 9). Positionieren Sie den Kindersitz auf dem Fahrzeugsitz. Achten Sie darauf, dass die Kopfstütze des Autositzes beim Einbau des Kindersitzes nicht stört. Wenn das der Fall ist, bauen Sie die Kopfstütze des Autositzes aus.

Setzen Sie das Kind in den Kindersitz. Passen Sie die Höhe der Kopfstütze an die Körpergröße des Kindes an (siehe Punkt 10).

Führen Sie von der Seite des Autogurtspanners den Gurt des fahrzeugeigenen Dreipunkt-Sicherheitsgurtes im Diagonalgurt-Abschnitt durch die rote Führung in der Kopfstütze (**C-1**).

Führen Sie den Gurt des fahrzeugeigenen Dreipunkt-Sicherheitsgurtes im Beckenabschnitt über die Hüften des Kindes, damit er an den roten Führungen an den Seiten des Kindersitzes anliegt. Stecken Sie die Gurtzungen in das Gurtschloss (**C-2**). Straffen Sie die Gurte durch Ziehen an dem Diagonalgurt in Richtung Gurtspanner (**C-3**).

Achten Sie darauf, dass die Gurtführung korrekt ist und die Gurte nicht verdreht werden.

Der Diagonalgurt soll durch die Mitte der Schulter des Kindes verlaufen (**C-4**). Durch den korrekten Verlauf soll die richtige Höheneinstellung der Kopfstütze gewährleistet werden.

Wenn der Diagonalgurt falsch verläuft (**C-5**), müssen Sie erneut mit der Führung und dem Spannen der Gurte beginnen und dabei darauf achten, dass sie richtig geführt werden.

Befindet sich das Gurtschloss nicht unterhalb der unteren Führung der Gurte (**C-6**) und ist es unmöglich, es unterhalb der unteren Führung der Gurte einzustellen, dann versuchen Sie, den Kindersitz auf einem anderen Sitz im Fahrzeug einzubauen.

8 NEIGUNGSWINKEL EINSTELLEN

Beim ANGELO lässt sich die Neigung von Sitzschale und Rückenlehne in drei verschiedenen Positionen einstellen (von aufrecht - Position 1 bis halb liegend - Position 3). Zum Verstellen der Sitzneigung heben Sie den Hebel unter dem Kindersitz und drücken Sie den Kindersitz nach vorne oder nach hinten. Nach dem Einstellen der gewünschten Neigung lassen Sie den Hebel los, um diese Position zu blockieren (**D-1**).

9 AUSBAU DER FÜNFUNKT-SCHULTERGURTE

Lockern Sie die Schultergurte, indem Sie die Verstelltaste an der Vorderseite des Kindersitzes drücken und beide Schultergurte gleichzeitig nach vorne ziehen (siehe **B-1**).

Stellen Sie die Sitzneigung in Position 3 - halb liegend - ein (siehe **D-1**), entriegeln Sie den Verbindungsstab an der Seite der Kindersitzschale (siehe **A-1**) und heben Sie den vorderen Teil des Sitzes von der Sitzschale ab (siehe **A-2**). Schieben Sie die Schultergurthaken von dem Metallkarabiner, der sich unter der Rückenlehne des Kindersitzes befindet (**E-1**).

Demontieren Sie den Träger in Form eines umgedrehten Buchstaben 'T', der die Schultergurtpolster hält (**E-2**). Lösen Sie die Schraube am oberen Teil des Trägers und nehmen Sie den Träger heraus. Nach dem Ausbau des Trägers lässt sich die Kopfstütze höher als vor dem Ausbau heben.

Ziehen Sie die Schultergurte mit den Polstern durch die Schlitzte an der Vorderseite der Rückenlehne (E-3). Um die Beckengurte und das Gurtschloss auszubauen, müssen Sie die Metallhaken an der Unterseite des Kindersitzes finden. Ziehen Sie an dem Haken und drehen Sie ihn um 90° (E-4) und dann führen Sie ihn nach oben durch den Schlitz in der Sitzschale (E-5).

10 HÖHENVERSTELLBARE KOPFSTÜTZE

Um die Höhe der Kopfstütze für das Kind, ziehen Sie den Hebel an der Rückseite der Kopfstütze und stellen Sie die entsprechende Höhe der Kopfstütze ein (F-1). Lassen Sie den Hebel los und drücken Sie auf die Kopfstütze, um sie zu blockieren. Der Kindersitz Angelo ist mit einem System ausgestattet, das die gleichzeitige Anpassung der Höhe der Kopfstütze und der Gurte ermöglicht.

11 REINIGUNG UND PFLEGE

Voraussetzung für die Sicherheit Ihres Kindes während der Autofahrt ist die richtige Funktion des Gurtschlusses. Funktionsstörungen des Gurtschlusses entstehen gewöhnlich durch Schmutzansammlungen oder Fremdkörper:

- Die Schliessungen werden nach Drücken der roten Entriegelungstaste nur langsam ausgestoßen.
- Die Schliessungen rasten nicht mehr ein (d.h. sie werden wieder ausgestoßen, wenn Sie versuchen, sie hineinzudrücken)
- Die Schliessungen rasten ohne ein hörbares „Klick“ ein.
- Die Schliessungen lassen sich nur schwer hineindrücken (Sie spüren einen Widerstand).
- Das Gurtschloss lässt sich nur noch mit hohem Kraftaufwand öffnen.

Bei den vorstehend genannten Problemen müssen Sie das Gurtschloss reinigen, damit es wieder einwandfrei funktioniert.

Reinigen des Gurtschlusses:

1. Öffnen Sie das Gurtschloss (drücken Sie die rote Taste).
2. Nehmen Sie das Gurtschloss aus dem Gehäuse.
3. Neigen Sie den Kindersitz so weit wie möglich nach vorne.
4. Greifen Sie unter die Sitzschale und schieben Sie die Metallplatte, die das Gurtschloss an der Sitzschale hält, nach oben durch den Gurtschlitz am Kindersitz.
5. Weichen Sie das Gurtschloss mindestens eine Stunde lang in warmem Wasser mit Geschirrspülmittel ein. Dann spülen Sie es gründlich aus und trocknen Sie es.

Bitte sorgen Sie dafür, dass Sie ausschließlich Original-Sitzbezüge von **Caretero Angelo** verwenden, da der Sitzbezug ein integraler Bestandteil des Auto-Kindersitzes ist und wichtige Funktionen zur Sicherstellung der einwandfreien Funktionsweise des Systems erfüllt.

- Der Auto-Kindersitz darf nicht ohne Bezug verwendet werden.
- Der Bezug sollte von Hand mit einem milden Waschmittel (bei 30°C) gewaschen werden.
- Die Kunststoffteile können mit Seifenlauge gereinigt werden. (Verwenden Sie keine scharfen Reinigungsmittel wie Lösungsmittel).
- Die Gurte können in lauwarmer Seifenlauge gewaschen werden.
- Die Schulterpolster können in lauwarmer Seifenlauge gewaschen werden.
- Die Kunststoffteile des Kindersitzes können mit einem feuchten Tuch gereinigt werden.
- Verwenden Sie keine scharfen Reinigungsmittel zur Reinigung der Kunststoffteile des Kindersitzes, denn das kann zur Beeinträchtigung und Beschädigung dieser Teile führen.

KARTA GWARANCYJNA

Imię: _____

Nazwisko: _____

Kod pocztowy: _____

Miejscowość: _____

Telefon (wraz z kierunkowym): _____

Adres e-mail: _____

Produkt: _____

Model: _____

Kolor/wzór: _____

Akcesoria: _____

Data zakupu: _____

Kupujący (podpis): _____

Sprzedawca: _____

Dowiedz się więcej o tym produkcie i marce Caretero.

DYSTRYBUTOR:

IKS 2 Mucha Sp. J.
ul. Rybnicka 9, 43-190 Mikołów, Polska
+48 32 226 06 06
e-mail: caretero@caretero.pl, www.caretero.pl



www.caretero.pl



WARUNKI GWARANCJI

1. **IKS 2 Mucha Sp. J.** udziela gwarancji na zakupiony produkt w okresie 12 miesięcy od daty zakupu.
2. Gwarant zapewnia nabywcy prawidłowe działanie produktu przy użytkowaniu zgodnym z jego przeznaczeniem i instrukcją użytkowania.
3. Wady produktu wykryte w okresie gwarancji będą bezpłatnie usuwane w terminie 21 dni od daty dostarczenia go, za pośrednictwem Sprzedawcy, do Serwisu. Okres gwarancji zostanie przedłużony o czas naprawy.
4. W przypadku wykrycia wady lub wystąpienia problemów z użytkowaniem, należy zwrócić się do punktu sprzedaży detalicznej z reklamowanym produktem, wypełnioną kartą gwarancyjną oraz przypiętym paragonem lub innym dowodem zakupu.
5. Reklamowany produkt należy oddać do naprawy w stanie czystym.
6. Podstawowym sposobem załatwienia reklamacji jest naprawa produktu przywracająca jego wartość użytkową.
7. Fakt i datę wykonania naprawy gwarancyjnej Serwis poświadcza na uniwersalnej karcie gwarancyjnej.
8. Gwarancja obowiązuje na terenie Rzeczypospolitej Polskiej.
9. Gwarancja przysługuje jedynie pierwotnemu nabywcy i nie podlega przeniesieniu na inne osoby lub podmioty.
10. Gwarancja na sprzedany produkt nie wyłącza, nie ogranicza ani nie zawiesza uprawnień kupującego wynikających z niezgodności towaru z umową.
11. Wszelkie inne sprawy i spory będą rozstrzygane przez odpowiedni sąd.
12. Zalecamy przechowywanie oryginalnego opakowania w celu zabezpieczenia produktu przed uszkodzeniami mogącymi nastąpić podczas transportu do Serwisu.
13. Gwarancja nie obejmuje:
 - uszkodzeń powstałych w wyniku niewłaściwego przechowywania
 - uszkodzeń mechanicznych i termicznych powstałych w wyniku niewłaściwego użytkowania, bądź użytkowania niezgodnego z instrukcją użytkowania
 - zmiany koloru (odbarwienia) tkaniny przy silnym nasłonecznieniu lub stosowaniu niewłaściwych środków chemicznych
 - rozdarcia tkaniny wynikającego z winy nabywcy
 - naturalnego zużycia elementów będącego wynikiem eksploatacji
 - sytuacji, w której produkt nie został dostarczony do Serwisu w komplecie z oryginalnym dowodem zakupu
 - uszkodzeń powstałych w wyniku upadku
 - prób naprawy produktu lub jakichkolwiek zmian konstrukcyjnych wykonywanych przez osoby trzecie

data zgłoszenia	data naprawy	opis uszkodzenia	pieczętka serwisu

data sprzedaży

pieczętka i podpis sprzedawcy



Dowiedz się więcej o tym produkcie i marce Caretero.

DYSTRYBUTOR:

IKS 2 - Centrum Dystrybucji Artykułów Dziecięcych
ul. Rybnicka 9, 43-190 Mikołów, Polska
+48 32 226 06 06
e-mail: caretero@caretero.pl, www.caretero.pl

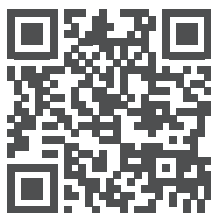

Zeskanuj kod QR i dowiedz się więcej o tym produkcie.

Learn more about brand Caretero.
Scan the code QR.

DISTRIBUTOR:

IKS 2 - Children's Goods Distribution Centre
9 Rybnicka Street, 43-190 Mikołow, Poland
+48 32 226 06 06
e-mail: caretero@caretero.pl, www.caretero.pl

Erfahren Sie mehr über das Produkt und die Marke!
Scannen Sie den QR -Code

VERTREIBER:

IKS 2 - Children's Goods Distribution Centre
9 Rybnicka Str., 43-190 Mikołow, Polen
+48 32 226 06 06
e-mail: caretero@caretero.pl, www.caretero.pl